

Výrobníky kostkového ledu vertikální výparník "čokoláda"



VM 900



celonerezový plášť INOX 18/8
produkce: **400 kg/24 hod**
výrobník bez zásobníku ledu
příkon: **3000 W**
napětí: **400 V 3N/50 Hz/32 A**
hmotnost: **113 kg**

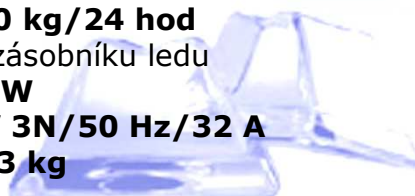

čirá kostka „čokoláda“ o hmotnosti 7 g

VM 1700



celonerezový plášť INOX 18/8
produkce: **770 kg/24 hod**
výrobník bez zásobníku ledu
příkon: **4300 W**
napětí: **400 V 3N/50 Hz/32 A**
hmotnost: **186 kg**

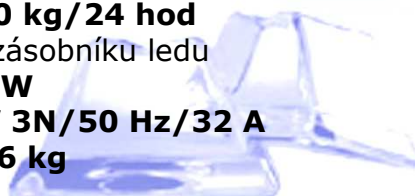

čirá kostka „čokoláda“ o hmotnosti 7 g

Produkce ledu za 24 hod. je vždy udávána za těchto podmínek:



- Ideální teplota okolního vzduchu **+21°C**



- Ideální teplota vstupní vody **+15°C**

Technické parametry

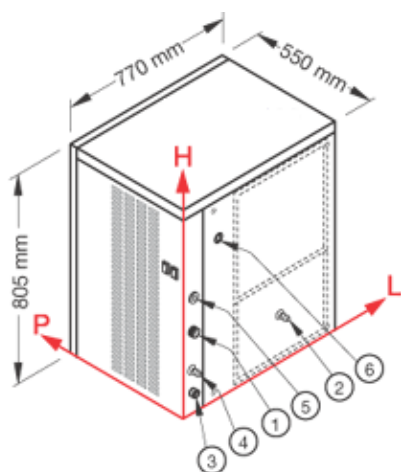

VM 900

Spotřeba vody:
chlazení vzduchem **1,8 l/kg**
chlazení vodou **13 l/kg**
pracovní tlak vody: **1-5 bar**
chladiivo: **R452A**

Doporučený zásobník:
BIN 240 PE, BIN 200, BIN 350, DRB 100

max. výška odpadu – dle zásobníku

ŠxHxV: 770x550x805

součást dodávky: lopatka, přívodní hadice 3/4",
odpadní hadice DN 24

VM 1700

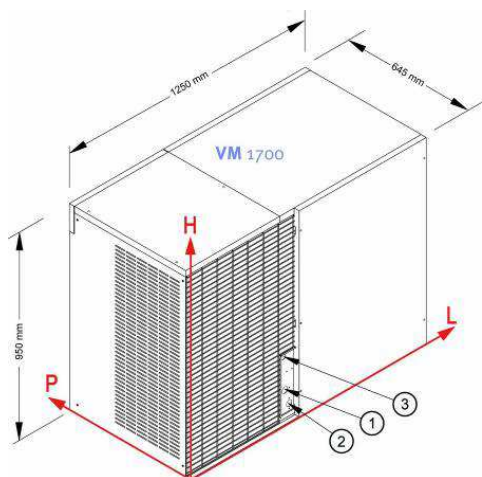

Spotřeba vody:
chlazení vzduchem **1,4 l /kg**
chlazení vodou **N/A**
pracovní tlak vody: **1-5 bar**
chladiivo: **R452A**

Doporučený zásobník:
BIN 350

max. výška odpadu – dle zásobníku

ŠxHxV: 1250x645x950

součást dodávky: lopatka, přívodní hadice 3/4",
odpadní hadice DN 24